



Cassese®



OPERATING INSTRUCTIONS AND TECHNICAL MANUAL

MODEL CS 15M

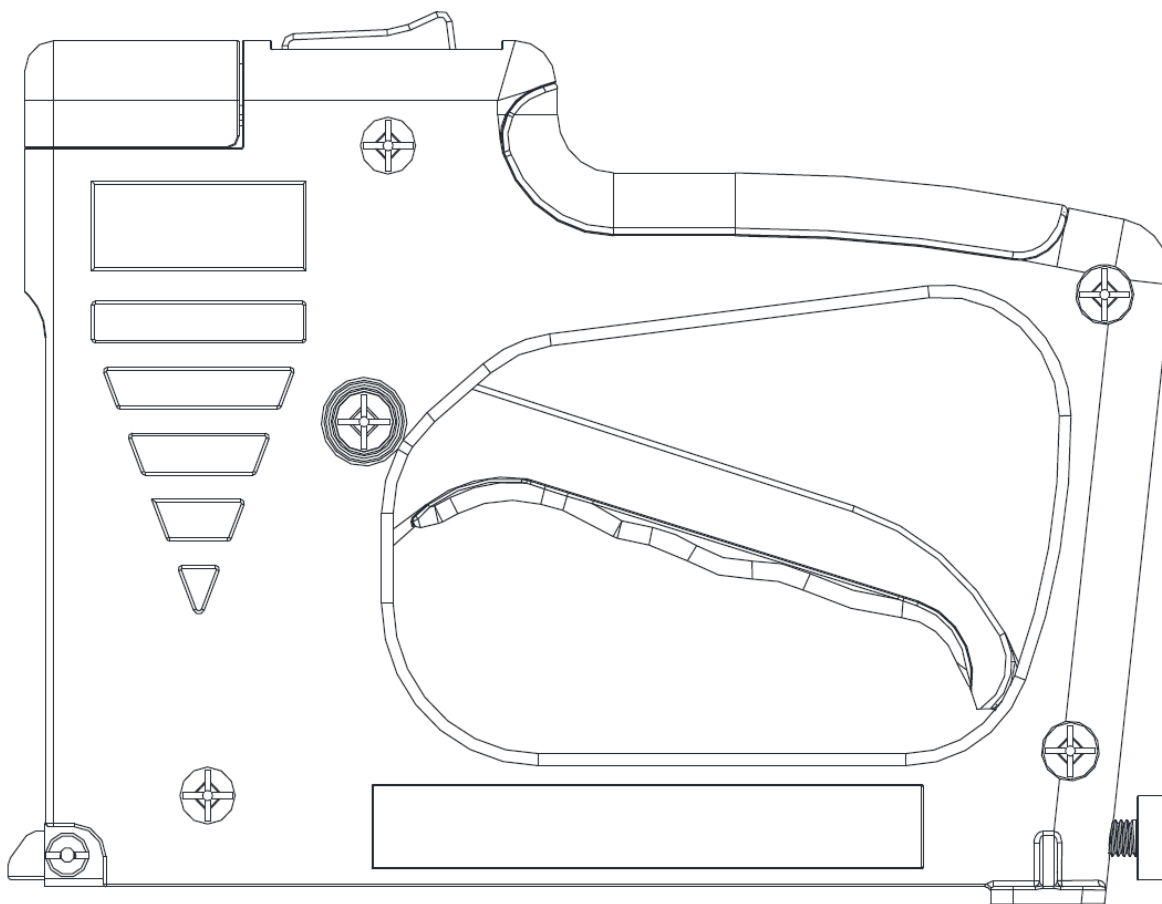

READ CAREFULLY THIS MANUAL BEFORE OPERATING GUN

LIRE ATTENTIVEMENT CE MANUEL AVANT D'UTILISER LE PISTOLET

GUN SPECIFICATIONS

MODEL OF GUN	CS 15M
GUN LENGTH	7.9" (200.6mm)
GUN HEIGHT	5.75" (146mm)
GUN WIDTH	1.62" (41.2mm)
WEIGHT (WITHOUT FASTENERS)	1.23 lbs (0.56kgs)

Warning:

This manual gun is designed to fix the 15mm Flexipoints in frames to secure artwork and images. Its well-balanced, ergonomic, comfortable and non-slip padded handle guarantees you a satisfying handling and pleasant work.

Suitable applications:

Fixing the back in picture framing.

Caution:

This gun is not suitable for use into metal. Do not use the gun if points are jammed inside it. This could damage internal parts of the gun.

Cassese highly recommends using exclusively the genuine Cassese consumables in this gun. Using incompatible consumables could cause damage to the gun and void the warranty.

In this manual:

DANGER

Indicates an imminently hazardous situation which, if not avoided, will result in death or serious injury.

WARNING

Indicates a potentially hazardous situation which, if not avoided, will result in death or serious injury.

NOTE

Alerts the operator to useful information.

SAFETY INSTRUCTIONS

WARNING

1. Read this manual and understand all safety instructions before operation the gun. If you have any questions, please contact our authorized representatives.
2. Only those flexipoints listed in the operating instructions may be used in the guns.
3. For the maintenance of the guns, only spare parts specified by the manufacturer or his authorized representative shall be used.
4. Repairs shall carried out by agents authorized by the manufacturer or by other specialists, having due regard to the information given in the operating instruction.
5. Supports for mounting the frames, such as a working table, shall be designed and constructed by the support manufacturer in such a way that the gun can be used safely.



6. Wear eye protection



7. Never point tool at yourself or at any other person

LOADING THE GUN



Do not point the gun towards yourself for anyone nearby

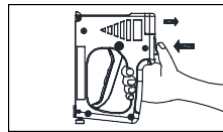

1. Press the latch by thumb, and then pull up the pusher assembly to the most top position..

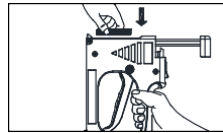

2. Place the staples in the magazine with point end staples face toward the nose. Also ensuring fasteners are not dirty or damaged.

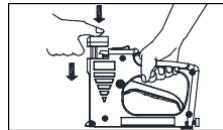

3. Push down the pusher assembly, and lock by latch.

OPERATING THE GUN

WARNING

Protect your eyes and ears. Wear safety glasses with side shields. Wear hearing protection. Employers and users are responsible for ensuring the user or anyone near the gun wear this safety protection.

NOTE

Check and replace any damaged or worn components on the gun. The safety warning labels on the gun must also be replaced if they are not legible.

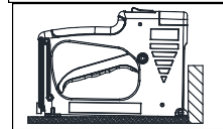

Hold the gun against the box.

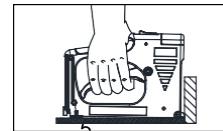

Press the manual tacker hardy against the working target, and squeeze the trigger.

TROUBLESHOOTING

Stop using the tool immediately if any of the following problems occur. Serious personal injury could. Any repairs or replacements must be done by a qualified person or an authorized service center only

PROBLEM	PROBABLE CAUSE	REMEDY
Tool does not drive tab.	The plate in the trigger is worn out.	replace the worn part with new plate.
Tool drives two tabs at the same time.	The gap between guide plate and tongue is too big.	replace the WRH0701 guide plate or tongue
	The tab specification is not correct.	change the tabs with correct specification.
Tool skips driving fastener.	Dirt in nose.	Clean.
	Dirt or damage prevents fasteners from moving freely in magazine.	Magazine needs to be cleaned.
	Worn pusher spring.	Pusher spring needs to be replaced.
Fasteners are jammed in tool.	Driver nozzle worn or damaged.	Replace driver nozzle.
	Driver is damaged.	Replace driver.
	Fasteners are not correct size.	Fasteners recommended for tool must be used.
	Fasteners are bent.	Replace with undamaged fastener.
	Magazine or nose screws are loose.	Screws need to be tightened.

SPÉCIFICATIONS DU PISTOLET

MODÈLE DU PISTOLET	CS 15M
LONGUEUR DU PISTOLET.....	7.9" (200.6mm)
HAUTEUR DU PISTOLET.....	5.75" (146mm)
LARGEUR DU PISTOLET.....	1.62" (41.2mm)
POIDS (SANS POINTE).....	1.23 lbs (0.56kgs)

Préambule :

Ce pistolet manuel est conçu par l'utilisation de pointes flexibles. Sa poignée antidérapante bien équilibrée, ergonomique et confortable, vous assure facilité d'utilisation et bon résultat.

Applications appropriées:

Fixation du dos dans les cadres d'image.

Cassese recommande fortement d'utiliser exclusivement des consommables d'origine Cassese dans ce pistolet. L'utilisation de consommables incompatibles pourrait endommager le pistolet et annuler la garantie.

Précaution:

Ce pistolet ne convient pas pour agraffer ou clouer dans des cadres métalliques. Ne pas tirer si les agrafes sont bloquées, car cela risque d'endommager les pièces internes du pistolet.

Dans ce manuel :



DANGER

Indique une situation dangereuse imminente qui, si elle n'est pas évitée, entraînera la mort ou des blessures graves.



AVERTISSEMENT

Indique une situation potentiellement dangereuse qui, si elle n'est pas évitée, entraînera la mort ou des blessures graves.



NOTE

Informations utiles pour l'opérateur.

CONSIGNES DE SECURITE



AVERTISSEMENT

1. Lire ce manuel et comprendre toutes les instructions de sécurité avant d'utiliser l'outil. Si vous avez des questions, veuillez communiquer avec nos représentants autorisés.
2. Seules les consommables énumérés dans le mode d'emploi peuvent être utilisés dans ce pistolet.
3. Pour l'entretien du pistolet, seules les pièces d'origines doivent être utilisées.
4. Les réparations doivent être effectuées par des agents autorisés par le fabricant ou par d'autres spécialistes, en tenant compte des informations fournies dans ce manuel technique.
5. Les supports pour le montage des cadres, par exemple une table de travail, doivent être conçus et construits par le fabricant du support de telle sorte que le pistolet puisse être fixé en toute sécurité.



6. Porter des lunettes de protection avec écran latéral.



7. Ne pointez jamais l'outil sur vous-même ou sur une autre personne.

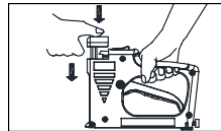
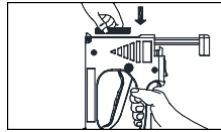
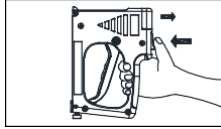

CHARGEMENT DU PISTOLET

Ne pointez pas l'outil vers vous-même ou quelqu'un à proximité.

Appuyer sur le loquet avec le pouce, puis tirer le poussoir vers le haut.

Placez les pointes dans le chargeur avec les pointes vers le nez. S'assurer également que les pointes ne sont pas sales ni endommagées.

Pousser le poussoir vers le bas et le verrouiller.

UTILISATION DU PISTOLET



AVERTISSEMENT



Protégez vos yeux et vos oreilles. Portez des lunettes de sécurité avec écrans latéraux. Portez des protecteurs auditifs. Les employeurs et les utilisateurs doivent s'assurer que l'utilisateur ou toute personne près de l'outil porte ces protections de sécurité.



NOTE

Vérifier et remplacer tout composant endommagé ou usé sur l'outil. Les étiquettes d'avertissement de sécurité sur l'outil doivent également être remplacées si elles ne sont pas lisibles.



DANGER

Tenir l'outil contre le cadre.

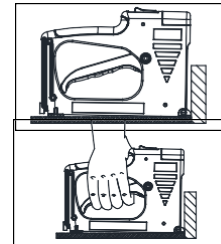

Appuyez le pistolet sur le cadre, et appuyez sur la détente.

DEPANNAGE

Cessez immédiatement d'utiliser l'outil si l'un des problèmes suivants se produit. Des blessures graves pourraient survenir. Toute réparation ou remplacement doit être effectué par une personne qualifiée ou un centre de service autorisé.

PROBLÈME	CAUSE PROBABLE	REMÈDE
L'outil ne tire pas la pointe	Le mécanisme de la gâchette est usé.	Remplacer la pièce usée par une nouvelle.
L'outil entraîne deux pointes en même temps.	L'écart entre la plaque de guidage et le marteau est trop grand. La spécification de la pointe n'est pas correcte.	Remplacer le marteau. Utiliser les consommables d'origine CASSESE.
Le pistolet manque des tirs	Saleté dans le nez. Saleté ou endommagement empêchant les pointes de bouger librement dans le chargeur. Ressort de poussoir usé.	Nettoyer. Le chargeur doit être nettoyé. Le ressort du poussoir doit être remplacé.
Les pointes sont coincées dans le pistolet.	Nez endommagé. Le marteau est endommagé. Les pointes ne sont pas de la bonne taille. Les pointes sont tordues. Les vis du chargeur ou du nez sont desserrées.	Remplacer le nez. Remplacer le marteau. Utiliser les consommables d'origine CASSESE. Remplacer par une pointe non endommagée. Les vis doivent être serrées.

